

Dosierstation PASCO 20/30

für landwirtschaftliche Biogasanlagen

- Robuste Dosierstation mit massivem Schneckensystem
- Flexibel einsetzbar für verschiedenste Rohstoffe wie Gras, GPS, Mais, Festmist
- Flüssigkeitsdichte Wanne verhindert den Austritt von Sickersäften
- Zentrale Schmiereinheit für wartungsarmen Betrieb
- Verschiedenste Möglichkeiten der Substrateinbringung in den Fermenter
 - Hochfördertechnik
 - Seitendirekteintrag unter Füllstand
 - Deckeneintrag
- Möglichkeit einer gewichtsgesteuerten Einbringung des Fördergutes über Wiegezellen
- Automatisches Fütterungsprogramm mit bis zu 48 Zyklen pro Tag

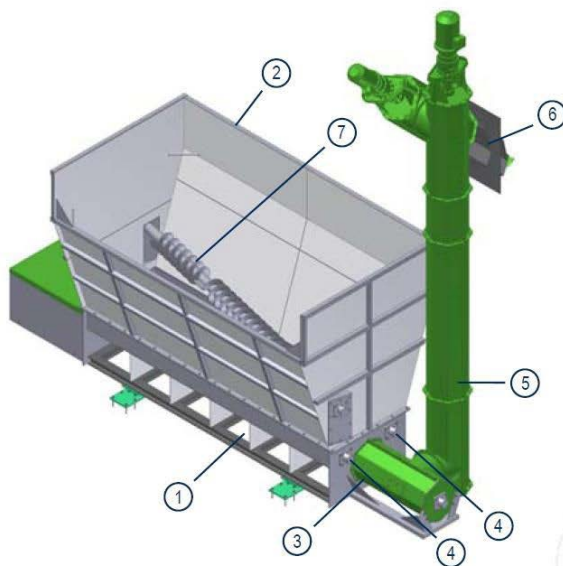

- (1) Flüssigkeitsdichte Wanne
- (2) Vorlagetrichter
- (3) Austragsschnecke
- (4) Auflockerungsschnecken
- (5) Hochförderschnecke
- (6) Stopfschnecke
- (7) Trichterschnecke

Sie haben Interesse?
 Wir beraten Sie gerne, nehmen
 Sie einfach Kontakt mit uns auf:

Mebatek GmbH
 Oberaign 9
 84558 Kirchweidach

Tel. +49 (0) 8623 / 9873 - 0
Fax +49 (0) 8623 / 9873 - 27
www.mebatek.de

PASCO

Fördersystem

Volumen

Maße L x B x H

Gewicht

Einwurfhöhe

Austragsgewicht

Fütterungsmenge pro Jahr*
 bei einmaliger Befüllung am Tag

Fütterungsmenge pro Tag*
 bei einmaliger Befüllung

Austrags- und Fördertechnik

Austragsschnecken**

2x Auflockerungsschnecke**

Hochförderschnecke**

Fermenterschnecke
 (auch bei Deckeneintrag)

Trichterschnecke diagonal

Optionen

* abhängig von der Substratart

** beidseitig gelagert

20

Schnecken

ca. 20 m³

7310 x 2500 x 3500 mm

ca. 5,7 to

ca. 2750 mm

ca. 0,2 to/min

3.500 bis 5.475 Tonnen

ca. 10 bis 15 Tonnen

30

Schnecken

ca. 30 m³

7310 x 3000 x 4000 mm

ca. 6 to

ca. 3200 mm

ca. 0,2 to/min

5.475 bis 7.300 Tonnen

ca. 15 bis 20 Tonnen

Antrieb: 7,5kW / Schneckenwendel: Ø 400mm, s = 400, t = 12mm

Antrieb: 2,2kW / Schneckenwendel: Ø 300mm, s = 300, t = 8mm

Antrieb: 5,5kW / Schneckenwendel: Ø 430mm, s = 400, t = 12mm

Antrieb: 3,0kW / Schneckenwendel: Ø 430mm, s = 400, t = 12mm

Antrieb: 2,2KW bei 30 inklusive, bei 20 CST optional

Stahlschnecken, lackiert

Wiegetechnik mit 4 Wiegezellen, inkl. Auswertecomputer für eine gewichtsgesteuerte Einbringung

Elektrotechnik (inkl. kompletter Verkabelung und Werksabnahme)

zentrale Schmiereinheit manuell oder automatisch

Wanne aus Edelstahl

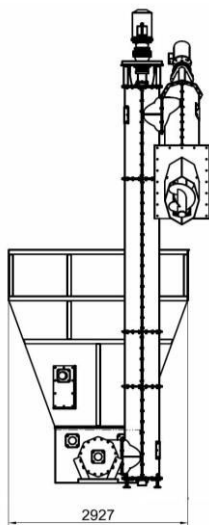

Frontansicht

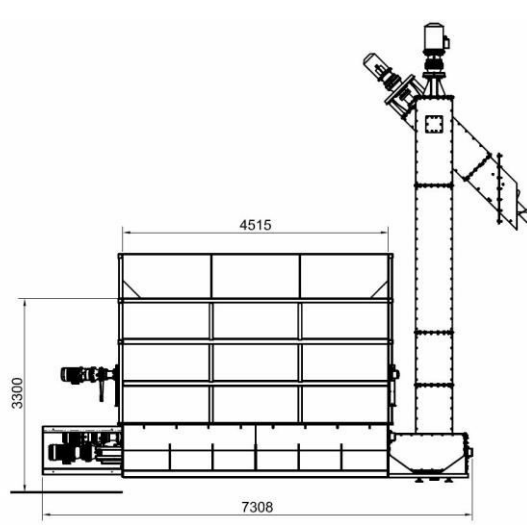

Seitenansicht

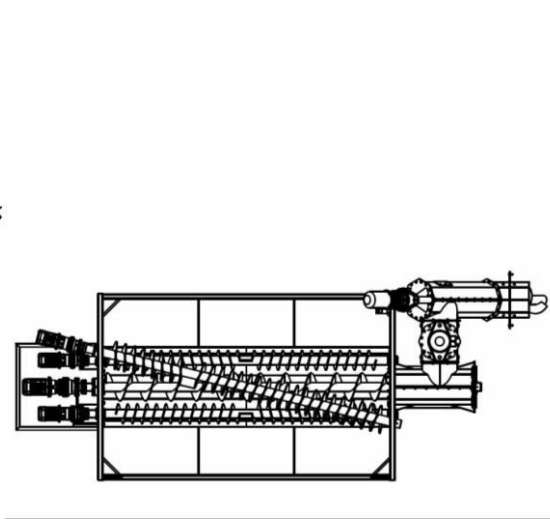

Draufsicht

**Sie haben Interesse?
 Wir beraten Sie gerne, nehmen
 Sie einfach Kontakt mit uns auf:**

**Mebatek GmbH
 Oberaign 9
 84558 Kirchweidach**

**Tel. +49 (0) 8623 / 9873 - 0
 Fax +49 (0) 8623 / 9873 - 27
 www.mebatek.de**